

平成25年度 北信高体連定通大会

★バドミントン男子 会場：長野高校 大体育館

◎団体戦 Aコート

注：丸数字は試合番号

	学校名	1	2	3	順位
1	篠ノ井		③	①	
2	長野			②	
3	長野商業				

◎個人戦

注：数字は試合番号

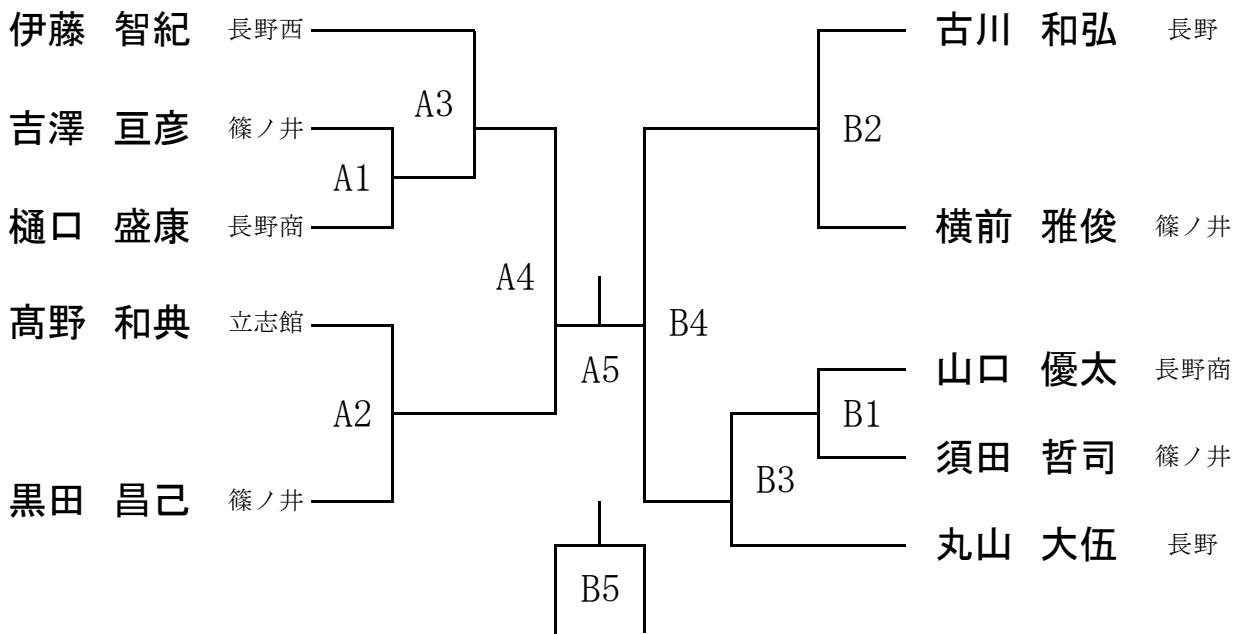

注意事項

- ・団体戦は、1ゲーム15ポイント、ただし、2点差がつかない場合は20ポイントまでとする。2ゲーム先取とする。
- ・個人戦は、21ポイント、ただし、2点差がつかない場合は30ポイントまでとする。2ゲーム先取とする。
- ・服装はできるだけ正規のものを着用すること。
- ・規定のゼッケン（縦15cm×横30cm）を必ずつけること。

平成25年度 北信高体連定通大会

★バドミントン女子 会場:長野高校 大体育館

◎団体戦 Cコート

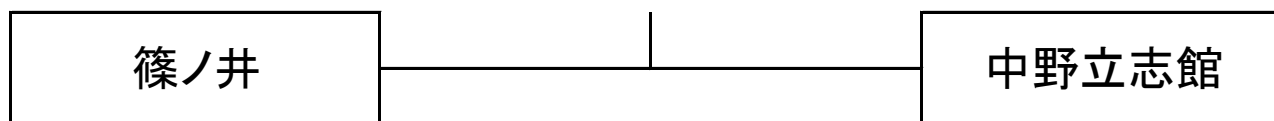

◎個人戦

注:数字は試合番号

予選リーグ

注:数字は試合番号

C・Dコート

	氏名	学校	1	2	3	4	順位
1	永池麻由佳	立志館		C3	C1	D2	
2	山岸 瑞和	篠ノ井			C2	D1	
3	翁 昕	長野商				D3	
4	徳竹 愛	立志館					

注意事項

- ・団体戦は、1ゲーム21ポイント、ただし、2点差がつかない場合は30ポイントまでとする。2ゲーム先取とする。
- ・個人戦は、15ポイント、ただし、2点差がつかない場合は20ポイントまでとする。2ゲーム先取とする。
- ・服装はできるだけ正規のものを着用すること。
- ・規定のゼッケン（縦15cm×横30cm）を必ずつけること。
- ・勝敗が同じの場合は、失点数により順位を決める（少ない順）、さらに同じの場合は、抽選にて決定。