

平成30年度  
北信高等学校新人体育大会バスケットボール競技大会

チャレンジング

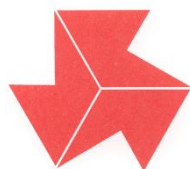

北信高校新人大会

挑戦的に・意欲的に・やりがいを求めよう

日時 平成30年11月1日（木） ～ 11月4日（日）

会場 ホワイトリング（1日）

ホワイトリング・南長野運動公園体育館（2日）

南長野運動公園体育館（3日・4日）

主催 北信高等学校体育連盟

主管 北信高等学校体育連盟バスケットボール専門部

北信高等学校体育連盟ホームページ

<http://www.ngn-hssp.org/hokusin/>

大会役員

大会長 松村 秀寿（松代校長）

副大会長 池田 義則（須坂東校長） 田中 浩（長野東校長） 嘉部義久（更級農業校長）

大会会場長 山岸 薫（長野南高校校長）

大会委員長 久保田 武（松代高校 北信高体連理事長）

副委員長 西澤潤也（長野吉田高校 バスケットボール専門部専門委員長）

競技役員 西澤潤也（長野吉田高校） 山寺良昌（長野高校）

立川 正（長野南高校） 児玉英樹（長野高専学校）

福澤 晃（長野西高校） 藤澤純子（中野西高校）

総務委員長 立川 正（長野南高校）

競技委員長 山寺良昌（長野高校）

審判委員長 福澤 晃（長野西高校）

救護委員長 藤澤純子（中野西高校）

報道委員長 児玉英樹（長野高専学校）

補助員 試合の結果により決定・依頼する。

競技上の注意・組合せ表（別紙）

平成30年度 北信高等学校新人体育大会バスケットボール競技大会 決定事項

北信高等学校体育連盟  
バスケットボール専門部

1 大会期日

平成30年11月1日(木)・2日(金)・3日(土)・4日(日)

2 試合会場

Aコート	南長野運動公園体育館(奥)
Bコート	南長野運動公園体育館(入口)
Cコート	ホワイトリング(右側)
Dコート	ホワイトリング(中央)
Eコート	ホワイトリング(左側)
Fコート	ホワイトリング(サブ)

3 試合開始予定時刻

	1日	2日・3日・4日
第1試合	9:30	9:00
第2試合	11:00	10:30
第3試合	12:30	12:00
第4試合	14:00	13:30
第5試合		15:00
第6試合		16:30

\* 前試合終了10分後に次の試合を開始します。

4 TOについて

(1) 11月1日(木)の第1試合

Cコート	Dコート	Eコート	Fコート
坂城・中野西(男子)	長野工業・須坂(男子)	中野立志館・北部(女子)	須坂・須坂創成(女子)

(2) 11月2日(金)の第1試合

Cコート	Eコート	Aコート	Bコート
長野日大(男子)	長野東(男子)	長野吉田(女子)	学園長野(女子)

(3) 第2試合目以降は、前試合の負けチームが行なって下さい。

(4) 11月3日・4日については、後日連絡します。

5 会場準備について

(1) 11月1日(木)

Cコート	Dコート	Eコート	Fコート
長野・長野商業(男子)	学園長野・飯山(男子)	更級農業・長野西(男子)	須坂東・飯山(女子)

(2) 11月2日(金)

Aコート	Bコート
屋代・中野西(女子)	長野商業(女子)

(3) 会場準備は、7:30から行います。

6 競技上の注意事項

(1) 開会式・閉会式は行いません。

(2) 平成30年度日本バスケットボール協会競技規則で行います。

(3) フリーエントリー制で行います。

(4) 11月3日(土)5位~8位決定戦、11月4日(日)準決・決勝・三決を行います。

(5) メンバー表の提出は第1試合のみ試合開始10分前、その他の試合は前試合のハーフタイム中にテーブルオフィシャルに提出して下さい。

(6) ベンチには、コーチ1名・Aコーチ1名・学校関係者1名・マネージャー1名・選手18名、計22名まで入れます。それ以外の生徒は観覧席(ギャラリ)で応援して下さい。

(7) ベンチは、組合せ表の若い番号のチームがオフィシャル席に向かって右側とし、ユニフォームは淡色とします。2回戦以降は両チームの話し合いで決めて下さい。

尚、最初に攻めるゴールは相手ベンチ側です。

(8) 1日・2日は、1Pと2P・3Pと4Pのインターバルを1分とします。

(9) 試合中のベンチでの応援は高校生としてふさわしい姿勢・マナーで臨むようにご指導下さい。

尚、全国高等学校体育連盟バスケットボール専門部の通達により、ギャラリ・応援席での鳴り物の使用が禁止されましたのでご注意ください。

7 その他の注意事項

(1) 上下履きの区別は、顧問が責任もって指導して下さい。

(2) ゴミ(空缶・生ゴミ・弁当の屑等)は、必ず家に持ち帰って下さい。

尚、観戦される保護者の方にもゴミの持ち帰りを徹底して下さい。

喫煙につきましては、所定の場所をお願いします。

(3) 高校生のマナーとして頭髪の脱色・染色・ピアス・化粧等での出場は認めません。

また、試合会場での器物破損等についてもご注意ください。

(4) 貴重品につきましては、各チームで責任もって管理して下さい。

(5) 保護者の方に路上駐車は絶対にしないよう連絡の徹底をお願いします。

8 連絡事項

(1) 高体連及び協会の未登録者は北信大会及び県大会に出場できません。

(2) 審判割り当てで都合の悪い方は大至急連絡をお願いします。

連絡先 長野西高校 福澤 晃 【学校026-234-2261・携帯090-4549-4428】

(3) 県大会の出場権を獲得したチームは、期日(4日)までに参加料・納付書を添えて専門委員に提出して下さい。尚、チーム広告原稿と広告代を忘れずにお願いします。

県大会は11月29日(木)~12月1日(土)南長野運動公園体育館他で行われます。

9 その他

【長野市バスケットボール協会より連絡】

「長野市長杯北信高等学校バスケットボール大会」につきまして、**大会要項の郵送を廃**長野市バスケットボール協会のHP上に、大会一か月前に掲示します。

問合せ先

専門委員長 西澤潤也(長野吉田高校)

T E L 026-241-6161(代表)

平成30年度 北信高等学校新人体育大会バスケットボール競技大会  
組み合わせ表

期 日 平成30年11月1日(木)・2日(金)・3日(土)・4日(日)

【男子】

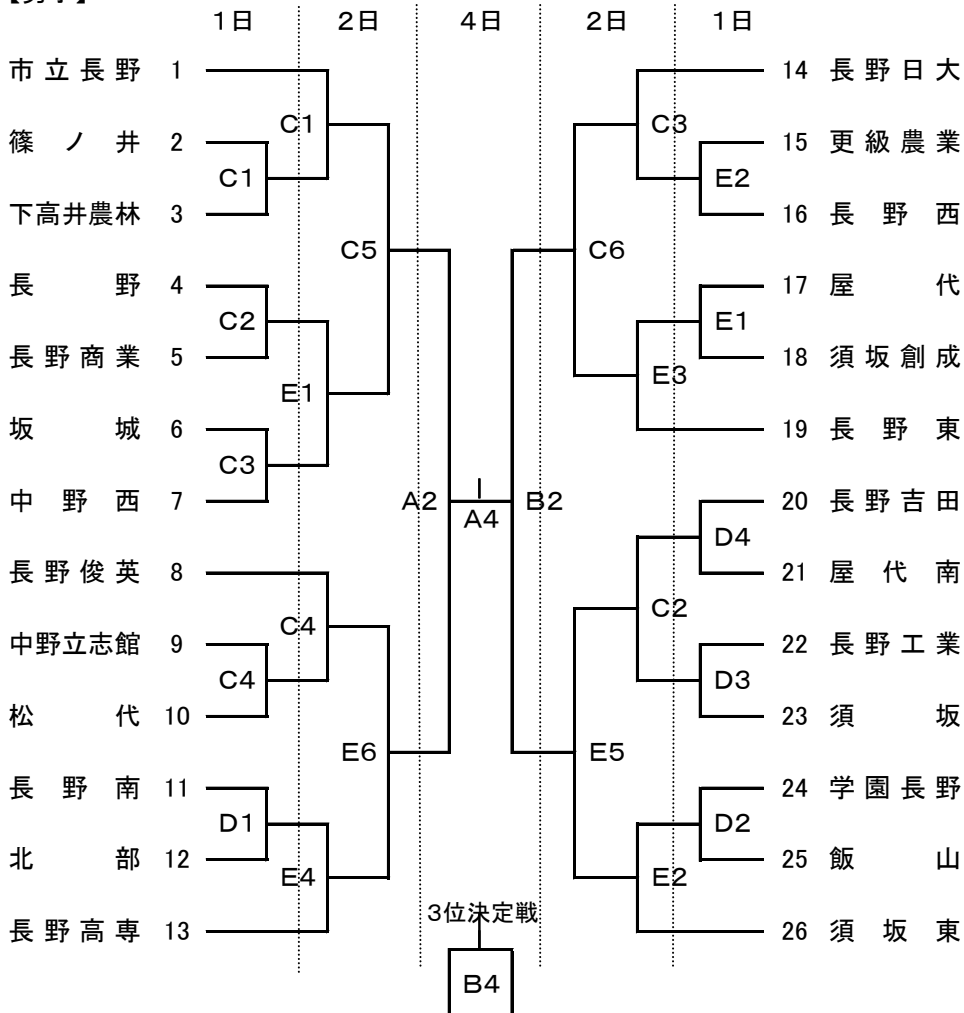

【女子】

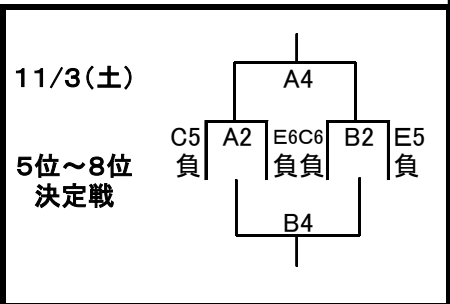
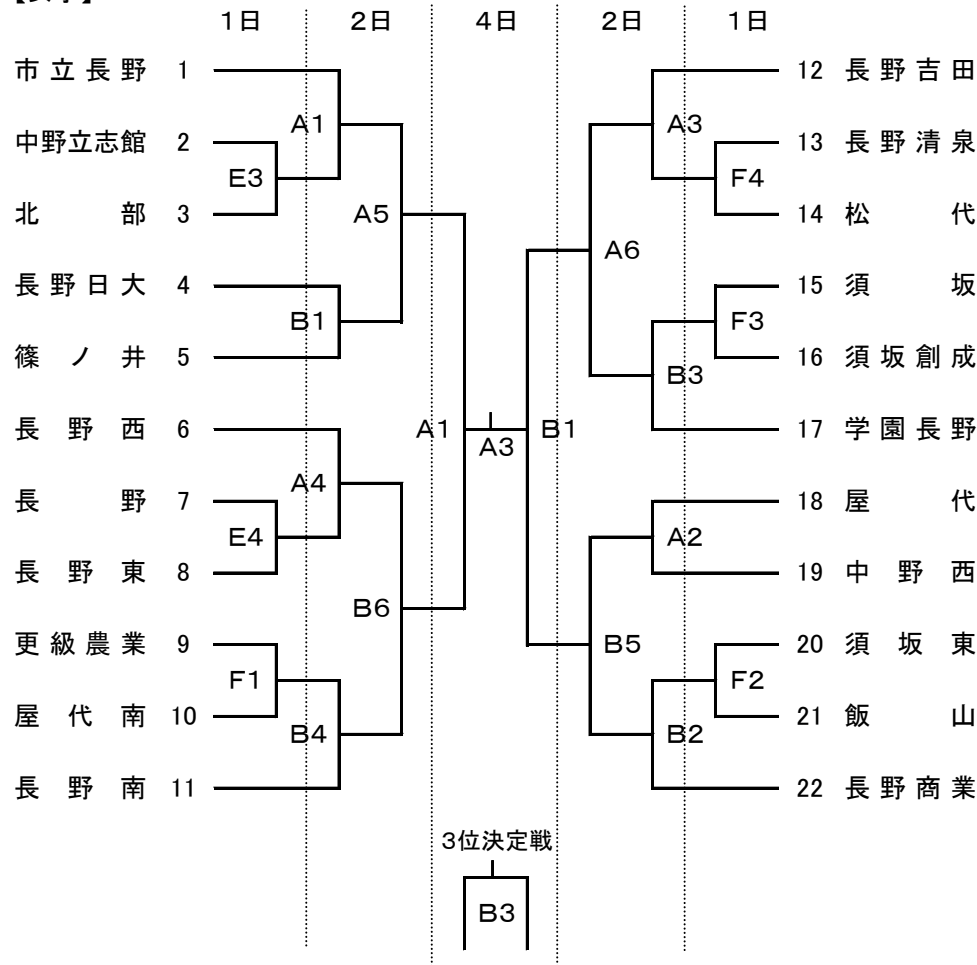

コート紹介

A	南長野運動公園体育館(奥)
B	南長野運動公園体育館(入口)
C	ホワイトリング(右側)
D	ホワイトリング(中央)
E	ホワイトリング(左側)
F	ホワイトリング(サブ)

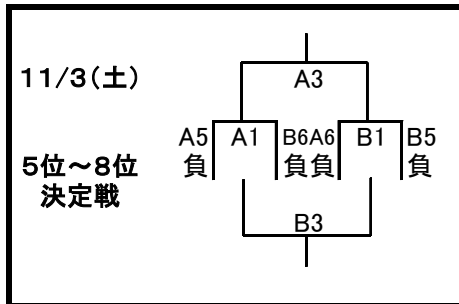

試合開始予定時刻

	1日	2日・3日・4日
第1試合	9:30	9:00
第2試合	11:00	10:30
第3試合	12:30	12:00
第4試合	14:00	13:30
第5試合		15:00
第6試合		16:30

# 平成 30 年度北信高等学校新人体育大会

## バスケットボール競技大会を観戦される皆様へ（お願い）

### 1. 11月3日（土）南長野運動公園体育館会場について

当日は南長野運動公園において、イベント（オリンピックデーラン）及び他競技（サッカーパルセイロ、テニス大会）が重複しており、混雑することが予想されます。以下をご確認いただきご協力をお願いいたします。

- 第1駐車場（北側）は使用できません。
- 第2駐車場（体育館南側）は、テニス大会関係者と共用になります。

満車の場合は第3・第4駐車場を利用してください。

- 路上駐車及び私有地への無断駐車、近隣商業施設への無断駐車などありませんようにご協力ください。

（問題が発生しますと試合中断等の影響があります）

- 南長野運動公園が提携する近隣有料駐車場（予約制）が会場周辺にあります。ご検討ください。

サイト名「軒先パーキング」で検索してください。

### 2. 各会場の使用について

- 会場備え付けのスリッパ等はありません。上履きをご持参ください。
- ホワイトリングの観覧席は飲食禁止です。外側通路にてお願いします。
- 南長野運動公園体育館のプール前ロビーの使用はできません。

トレーニングジム及びプール利用者専用です。ご理解ください。

**A 表**

各校顧問 → 専門部

No. \_\_\_\_\_

報告日 H 30 年 11 月 日

**平成30年度活動状況報告書**大会名 平成30年度北信高等学校新人体育大会バスケットボール競技大会

学校名 \_\_\_\_\_ 男・女 \_\_\_\_\_ 顧問氏名 \_\_\_\_\_

日程	エントリー選手	左記以外の選手	マネージャー	教員・職員
11 / 1				
11 / 2				
11 / 3				
11 / 4				
/				
/				
/				
/				
/				
/				
合計	名	名	名	名

\* 日程が重複する場合は、合計日数に算入しない。例) 出発日後、抽選会有一些ある場合。

\* エントリー選手以外の選手とは、エントリーされていない応援・補助員などの部員をさします。

\* 選手と応援・補助員の人数が重複しないように注意してください。エントリー選手が試合後、同日に補助員や応援を行った場合はエントリー選手として計算してください。

例) 同一競技日に選手として出場した生徒が、別の生徒の試合の補助員として手伝った  
エントリー選手 1名 左記以外 0名

\* 団体戦、個人戦が混在する場合、同一競技日の選手人数が重複しないように注意してください。

例) 同一競技日に、個人戦選手5名、団体戦10名、両方参加(重複)した選手3名の場合。

選手数 :  $5 + 10 - 3 = 12$ 名となります。 (1日に何試合出場しても、延べ1名のカウントとなります)

**各校顧問は、自チーム競技終了日までに専門部に提出すること**

会場が複数の場合には競技終了会場にて提出すること