

令和元年度
北信高等学校新人体育大会バスケットボール競技大会

チャレンジング

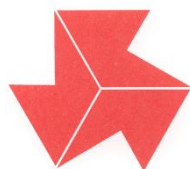

北信高校新人大会

挑戦的に・意欲的に・やりがいを求めよう

日時 令和元年 10 月 31 日（木） ～ 11 月 3 日（日）

会場 ホワイtring（31 日・1 日）

長野市立長野高等学校体育館（2 日・3 日）

主催 北信高等学校体育連盟

主管 北信高等学校体育連盟バスケットボール専門部

北信高等学校体育連盟ホームページ

<http://www.ngn-hssp.org/hokusin/>

大会役員

大会長 松村秀寿（松代高校校長）

副大会長 本多健一（須坂校長） 三澤秀樹（長野商業校長） 嘉部義久（更級農業校長）

大会会場長 山岸 薫（長野南高校校長）

大会委員長 久保田 武（松代高校 北信高体連理事長）

副委員長 西澤潤也（長野吉田高校 バスケットボール専門部専門委員長）

競技役員 西澤潤也（長野吉田高校） 山寺良昌（長野高校）

立川 正（長野南高校） 奥野哲哉（松代高校）

福澤 晃（長野西高校） 藤澤純子（中野西高校）

総務委員長 立川 正（長野南高校）

競技委員長 山寺良昌（長野高校）

審判委員長 福澤 晃（長野西高校）

救護委員長 藤澤純子（中野西高校）

報道委員長 奥野哲哉（松代高校）

補助員 試合の結果により決定・依頼する。

競技上の注意 別紙参照

組合せ表 別紙参照

その他 別紙参照（A表・各校顧問へ連絡）

令和元年度 北信高等学校新人体育大会バスケットボール競技大会 決定事項

北信高等学校体育連盟
バスケットボール専門部

1 大会期日

令和元年10月31日(木)・11月1日(金)・2日(土)・3日(日)

2 試合会場

Aコート	市立長野高校(大体)
Bコート	市立長野高校(小体)
Cコート	ホワイトリング(右側)
Dコート	ホワイトリング(中央)
Eコート	ホワイトリング(左側)
Fコート	ホワイトリング(サブ)

3 試合開始予定時刻

	31日	1日・2日・3日
第1試合	9:30	9:00
第2試合	11:00	10:30
第3試合	12:30	12:00
第4試合	14:00	13:30
第5試合		15:00
第6試合		16:30

* 前試合終了10分後に次の試合を開始します。

4 TOIについて

(1)10月31日(木)の第1試合

Cコート	Dコート	Eコート	Fコート
長野南・長野俊英(男子)	学園長野・長野西(男子)	飯山・須坂(女子)	更級農業・長野日大(女子)

(2)11月1日(金)の第1試合

Cコート	Dコート	Eコート	Fコート
長野東(男子)	長野(男子)	長野吉田(女子)	長野・中野西(女子)

(3)第2試合目以降は、前試合の負けチームが行なって下さい。

(4)11月2日・3日については、後日連絡します。

5 会場準備について

(1)10月31日(木)

Cコート	Dコート	Eコート	Fコート
長野高専・長野商業(男子)	屋代南・中野立志館(男子)	飯山・篠ノ井(男子)	松代・中野立志館(女子)

(2)会場準備は、7:30から行います。

6 競技上の注意事項

- (1)開会式・閉会式は行いません。
- (2)令和元年度日本バスケットボール協会競技規則で行います。
- (3)フリーエントリー制で行います。
- (4)11月2日(土)5位～8位決定戦、11月3日(日)準決・決勝・三決を行います。
- (5)メンバー表の提出は第1試合のみ試合開始10分前、その他の試合は前試合のハーフタイム中にテーブルオフィシャルに提出して下さい。
- (6)ベンチには、コーチ1名・Aコーチ1名・学校関係者1名・マネージャー1名・選手18名、計22名まで入れます。それ以外の生徒は観覧席(ギャラリ)で応援して下さい。
- (7)ベンチは、組合せ表の若い番号のチームがオフィシャル席に向かって右側とし、ユニフォームは淡色とします。2回戦以降は両チームの話し合いで決めて下さい。尚、最初に攻めるゴールは相手ベンチ側です。
- (8)31日・1日は、1Pと2P・3Pと4Pのインターバルを1分とします。
- (9)市立長野高校会場Aコートとステージ間でのウォームアップを一切禁止します。**
- (10)試合中のベンチでの応援は高校生としてふさわしい姿勢・マナーで臨むようにご指導下さい。尚、全国高等学校体育連盟バスケットボール専門部の通達により、ギャラリ・応援席での鳴り物の使用が禁止です。

7 その他の注意事項

- (1)上下履きの区別は、顧問が責任もって指導して下さい。
- (2)ゴミ(空缶・生ゴミ・弁当の屑等)は、必ず家に持ち帰って下さい。尚、観戦される保護者の方にもゴミの持ち帰りを徹底して下さい。喫煙につきましては、所定の場所をお願いします。
- (3)高校生のマナーとして頭髮の脱色・染色・ピアス・化粧等での出場は認めません。また、試合会場での器物破損等についてもご注意ください。
- (4)貴重品につきましては、各チームで責任もって管理して下さい。
- (5)保護者の方に路上駐車は絶対にしないよう連絡の徹底をお願いします。

8 連絡事項

- (1)高体連及び協会の未登録者は北信大会及び県大会に出場できません。
- (2)審判割り当てで都合の悪い方は大至急連絡をお願いします。連絡先 長野西高校 福澤 晃【学校026-234-2261・携帯090-4549-4428】
- (3)県大会の出場権を獲得したチームは、期日(3日)までに参加料・納付書を添えて専門委員に提出して下さい。尚、チーム広告原稿と広告代を忘れずをお願いします。県大会は11月29日(金)～12月1日(日)茅野市運動公園総合体育館他で行われます。

問合せ先 専門委員長 西澤潤也(長野吉田高校) TEL 026-241-6161(代表)
--

令和元年度 北信高等学校新人体育大会バスケットボール競技大会

大会関係者及び観戦される皆様へ（お願い）

このたびの台風 19 号によって被災された皆様には、心よりお見舞い申し上げます。大会の開催につきまして、以下をご確認いただき、ご理解とご協力をよろしくお願いいたします。

1. 試合会場の変更について

11 月 2 日・3 日に予定しておりました南長野運動公園体育館会場は避難所として使用しておりますので、大会での使用ができません。試合会場を長野市立長野高等学校体育館に変更して大会を実施いたします。

2. 各会場の使用について

- 会場備え付けのスリッパ等はありません。上履きをご持参ください。
- ホワイトリングの観覧席は飲食禁止です。外側通路にてお願いします。
- ゴミの持ち帰り等にご協力下さい。
- 2 日(土) 市立長野高校では模擬試験等の活動をおこなっておりますので、迷惑にならないようお願いいたします。

3. 駐車場について

- 2 日(土)・3 日(日) 国立長野高専駐車場 及び (社会福祉法人)ながのコロナー駐車場を借用しております。市立長野高校駐車場が満車の場合は、移動にご協力をお願いいたします。
- 路上駐車、近隣商業施設等への無断駐車が無いようお願いいたします。

A 表

各校顧問 → 専門部

No. _____

報告日 R1 年 月 日

令和元年度 活動状況報告書

大会名 令和元年度 北信高等学校新人体育大会バスケットボール競技大会

学校名 _____ 男・女 _____ 顧問氏名 _____

日程	エントリー選手	左記以外の選手	マネージャー	教員・職員
10 / 31				
11 / 1				
11 / 2				
11 / 3				
/				
/				
/				
/				
/				
/				
合計	名	名	名	名

* 日程が重複する場合は、合計日数に算入しない。例) 出発日後、抽選会有一些の場合。

* エントリー選手以外の選手とは、エントリーされていない応援・補助員などの部員をさします。

* 選手と応援・補助員の人数が重複しないように注意してください。エントリー選手が試合後、同日に補助員や応援を行った場合はエントリー選手として計算してください。

例) 同一競技日に選手として出場した生徒が、別の生徒の試合の補助員として手伝った
エントリー選手 1名 左記以外 0名

* 団体戦、個人戦が混在する場合、同一競技日の選手人数が重複しないように注意してください。

例) 同一競技日に、個人戦選手5名、団体戦10名、両方参加(重複)した選手3名の場合。

選手数 : 5+10-3=12名となります。 (1日に何試合出場しても、延べ1名のカウントとなります)

各校顧問は、自チーム競技終了日までに専門部に提出すること

会場が複数の場合には競技終了会場にて提出すること

令和元年度 北信高等学校新人体育大会バスケットボール競技大会
組み合わせ表

期日 令和元年10月31日(木)・11月1日(金)・2日(土)・3日(日)

【男子】

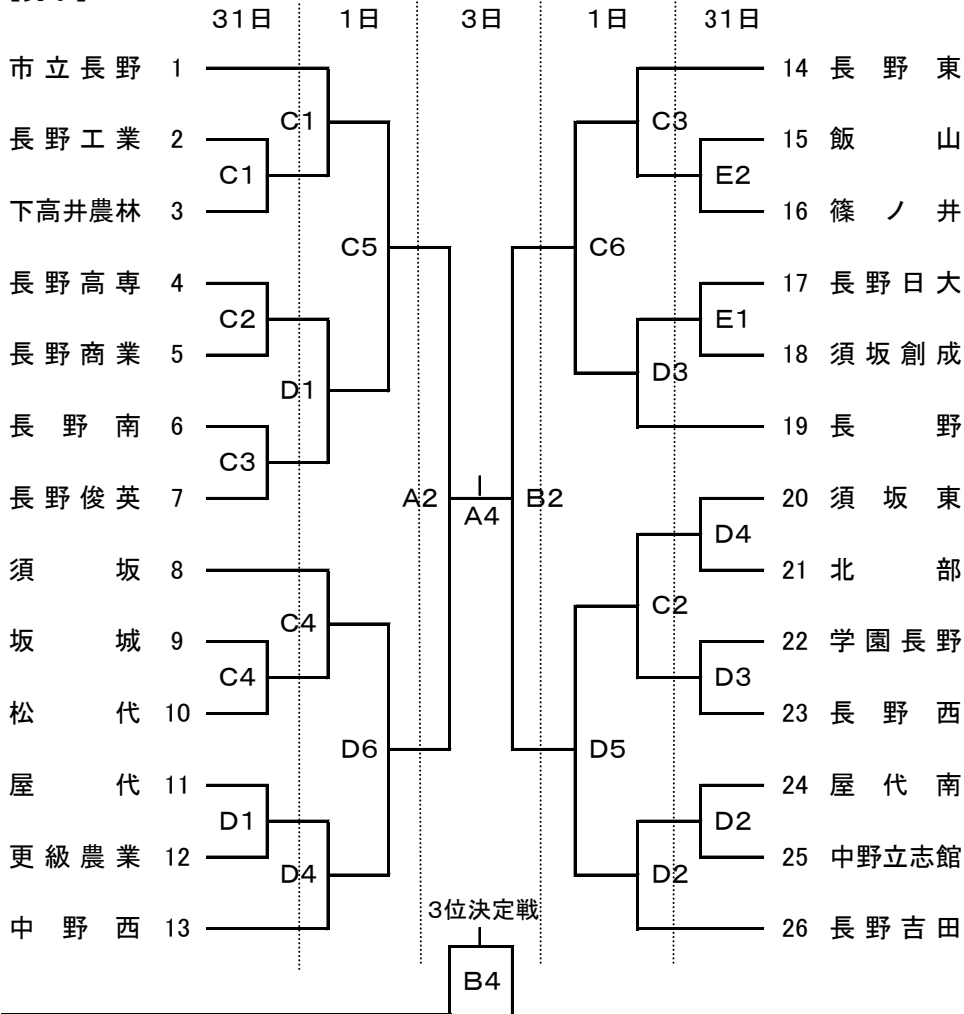

【女子】

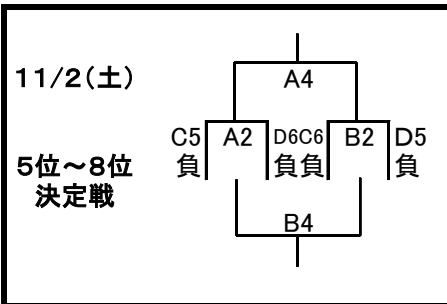
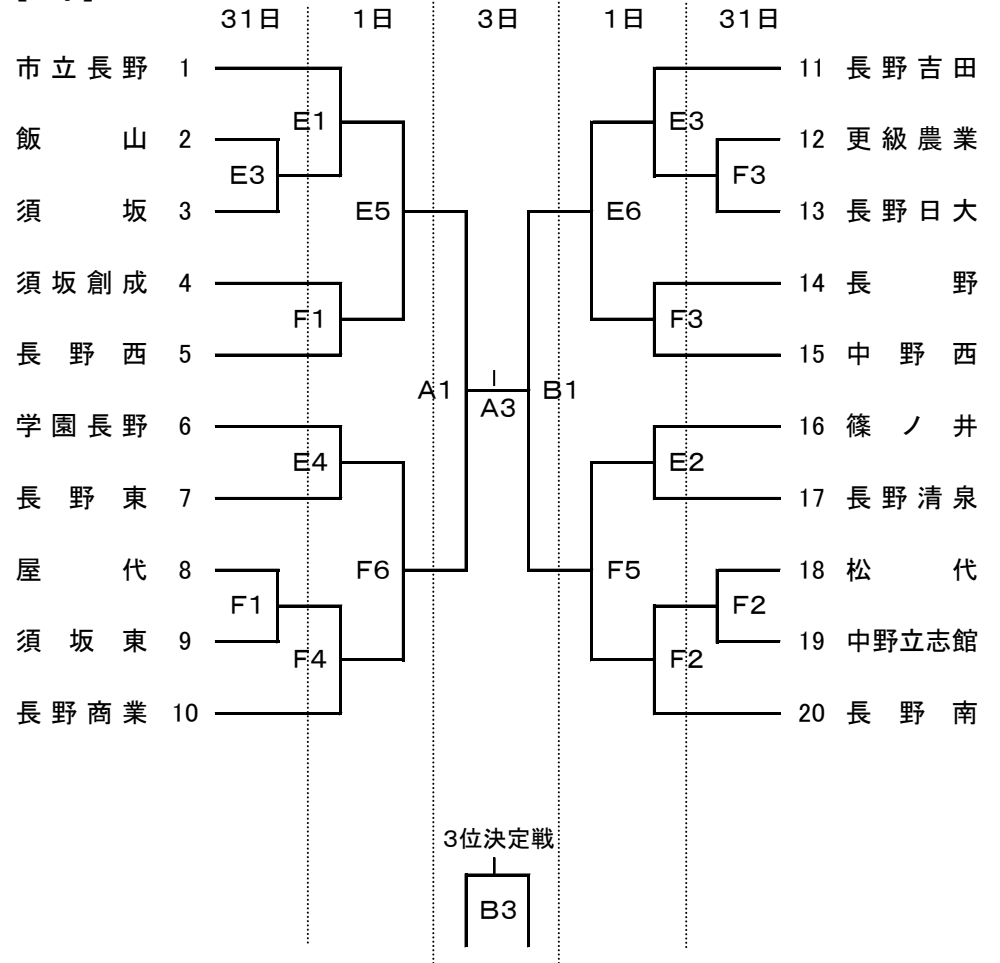

コート紹介

A	市立長野高校(大体)
B	市立長野高校(小体)
C	ホワイトリング(右側)
D	ホワイトリング(中央)
E	ホワイトリング(左側)
F	ホワイトリング(サブ)

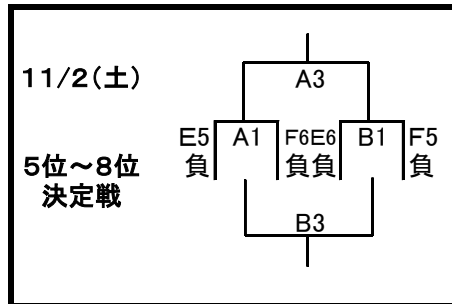

試合開始予定時刻

	31日	1日・2日・3日
第1試合	9:30	9:00
第2試合	11:00	10:30
第3試合	12:30	12:00
第4試合	14:00	13:30
第5試合		15:00
第6試合		16:30

注意!

- 頭頸部や顔面に強い衝撃を受けた時は
- ◇安静にし、すぐに専門医の診察を!
- ◇本人が「大丈夫」と言っても競技に復帰させない!
- ※意識があっても生命にかかわる場合があります

頭頸部外傷発生時の対応フローチャート

スポーツによる脳震盪は、意識障害や健忘がなく、頭痛や気分不良などだけのこともある。
後述「スポーツによる脳損傷を予防するための提言」より

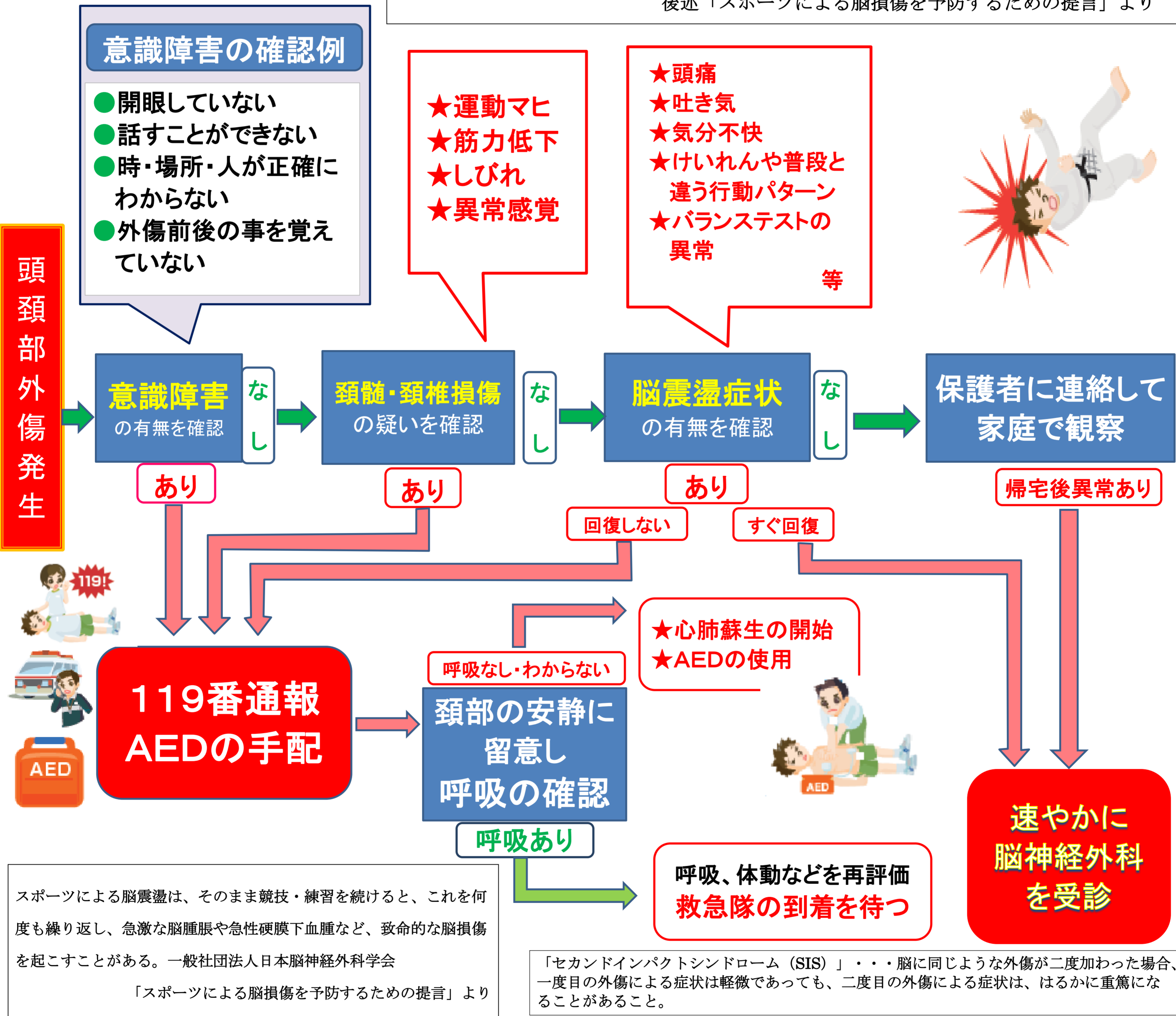

スポーツによる脳震盪は、そのまま競技・練習を続けると、これを何度も繰り返し、急激な脳腫脹や急性硬膜下血腫など、致命的な脳損傷を起こすことがある。一般社団法人日本脳神経外科学会
「スポーツによる脳損傷を予防するための提言」より

「セカンドインパクトシンドローム (SIS)」・・・脳に同じような外傷が二度加わった場合、一度目の外傷による症状は軽微であっても、二度目の外傷による症状は、はるかに重篤になることがあること。

フローチャートは、独立行政法人日本スポーツ振興センター『スポーツ事故防止ハンドブック』より
監修:長野県日体協公認スポーツドクター協議会
作成:長野県教育委員会事務局スポーツ課学校体育係

「あたま」や「かお」をつよくぶつけたときには、
すぐに先生につたえよう!
むりをしてうごかずに、そのばで休んでいよう!