

令和4年度

長野県高等学校新人体育大会バレーボール競技
北信大会

チャレンジング

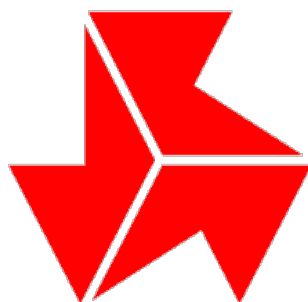

挑戦的に・意欲的に・やりがい求めよう

日時 令和4年12月 9日（金） 試合開始10：00

12月10日（土） 試合開始 9：00

12月11日（日） 試合開始 9：00 順位決定戦・決勝戦

会場 9日 男子：南長野運動公園体育館

10・11日 男子：南長野運動公園体育館 女子：篠ノ井高等学校

主催 北信高等学校体育連盟 長野県高等学校体育連盟 長野県教育委員会

主管 北信高等学校体育連盟バレーボール専門部

長野県高等学校体育連盟バレーボール専門部

北信高等学校体育連盟ホームページ

<http://www.ngn-hssp.org/hokusin/>

長野県高体連バレーボール専門部ホームページ

<http://volleyball.ngn-hssp.org/>

【大会役員】

大会長 新津 英人（中野立志館高等学校長）

副大会長 濱 勝彦（篠ノ井高等学校長）

羽山 功（須坂創成高等学校長）

菅沼 尚（長野市立長野高等学校長）

会場長 三澤 秀樹（長野商業高等学校長）

濱 勝彦（篠ノ井高等学校長）

大会委員長 矢野 清隆（中野立志館高等学校）

大会副委員長 岡本 雅仁（長野商業高等学校）

<競技役員>

総務委員長 村田 淳（中野西高等学校）

競技委員長 中村 浩紀（須坂高等学校）

副競技委員長 湯本 彩（屋代南高等学校）

審判委員長 峯村 幸太（長野工業高等学校）

救護委員長 辻 隆秀（須坂創成高等学校）

感染症対策委員長 村田 淳（中野西高等学校）

令和4年度 長野県高等学校新人体育大会バレーボール競技 北信大会について

1. 組み合わせ 前大会ベスト8をシードとし、責任抽選とする。(スーパーシード制を採用)
2. 大会期日 令和4年12月9日(金)・10日(土)・11日(日)
3. 会場 9日 男子：南長野運動公園体育館
10, 11日 男子：南長野運動公園体育館 女子：篠ノ井高等学校体育館
4. 試合開始時刻(プロトコール) 9日(金) 10:00 10, 11日(土・日) 9:00
5. 開会式 新型コロナウイルス感染拡大防止の観点から行わない。
6. チーム構成 チームは、監督、コーチ、マネージャー各1名及び選手14名以内とする。
 - (1) 監督は当該校の教職員(常勤または再任用ショート・育児短時間勤務職員代替職員)とし、コーチは学校長が認めた外部指導者または、専任、非常勤を含めた教職員とする。コーチが外部指導者の場合、所定の申請を済ませた者のみ認める。マネージャーは当該校の生徒とする。
 - (2) 参加生徒はすべて、高体連及びJV Aに登録された者であること。
 - (3) 出場選手変更は試合初日、本部への構成メンバー表の提出をもって行う。大会中は提出のメンバーで通すこと。
7. 使用球 男子：ミカサ製V300W 女子：モルテン製V5M5000
8. 競技方法
 - (1) 試合開始時間(プロトコール)を設定する。【別紙3参照】
 - (2) 設定時間は遅れることはあっても早まることはない。
9. その他
 - (1) 新型コロナウイルス感染拡大防止対策にご協力ください。
 - (2) 監督、コーチ、マネージャーは、規定のマークを明確に判別できる位置に付けること。(左胸部が望ましい)
 - (3) 監督とコーチの服装は同一とする。
 - (4) 監督は、チームの外部指導者、選手について次の点について指導すること。
 - ①ゴミの持ち帰り ②上下履きの区別 ③感染症防止対策 ④貴重品の管理 ⑤身だしなみ(高校生の大会にふさわしい身だしなみとする)
 - (5) リベロは選手12名以内の場合は0~2名、選手が13名、14名の場合は必ず2名とし、他の競技者と別色のユニフォームを着用する。
 - (6) ユニフォーム及びナンバーは規定どおりでなければならない。また、ソックスは統一されたものでなければならない。(くるぶしが隠れるもの)
 - (7) 試合中のギャラリーを含む応援マナーについてはチームの責任とする。
 - (8) 審判員に委嘱されている方は原則2日間(土・日)とし、審判服装及び印鑑をご用意ください。(金曜日の審判員の方は別途連絡します)
 - (9) 本大会は無観客で行い、入場者は「別紙1」のとおりとする。**保護者については保護者連絡員として2名の入場を認める。**
 - (10) 「活動状況報告書A表」をチームの全試合終了後、本部に提出する。
 - (11) 大会結果は、長野県高体連バレーボール専門部及び北信高体連ホームページに掲載します。

令和4年度 長野県高等学校新人体育大会バレーボール競技 北信大会

【男子】

期 日 令和4年12月9日(金)～12月11日(日)

会 場 南長野運動公園体育館 A・Bコート

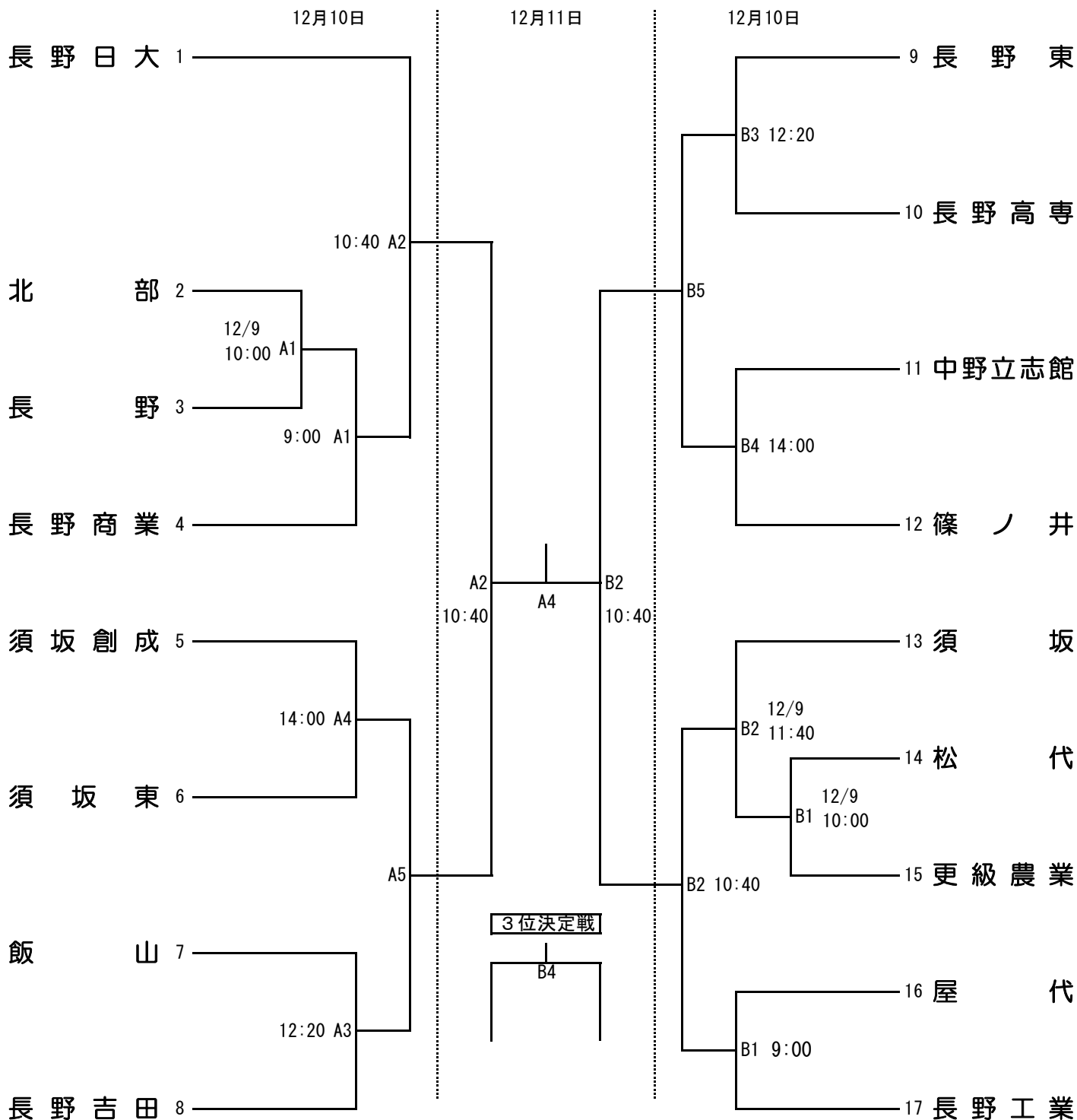

【順位】

第1位	
第2位	
第3位	
第4位	
第5位	
第6位	
第7位	
第8位	

【順位決定戦】(12月11日)

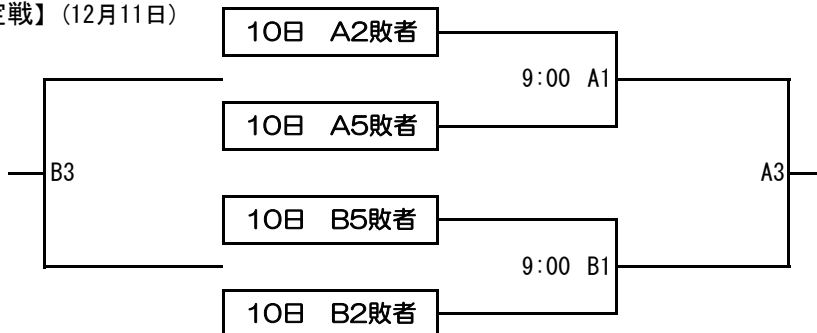

令和4年度 長野県高等学校新人体育大会バレーボール競技 北信大会

【女子】

期 日 令和4年12月10日(土)~12月11日(日)

会 場 篠ノ井高等学校体育館 C・D・Eコート

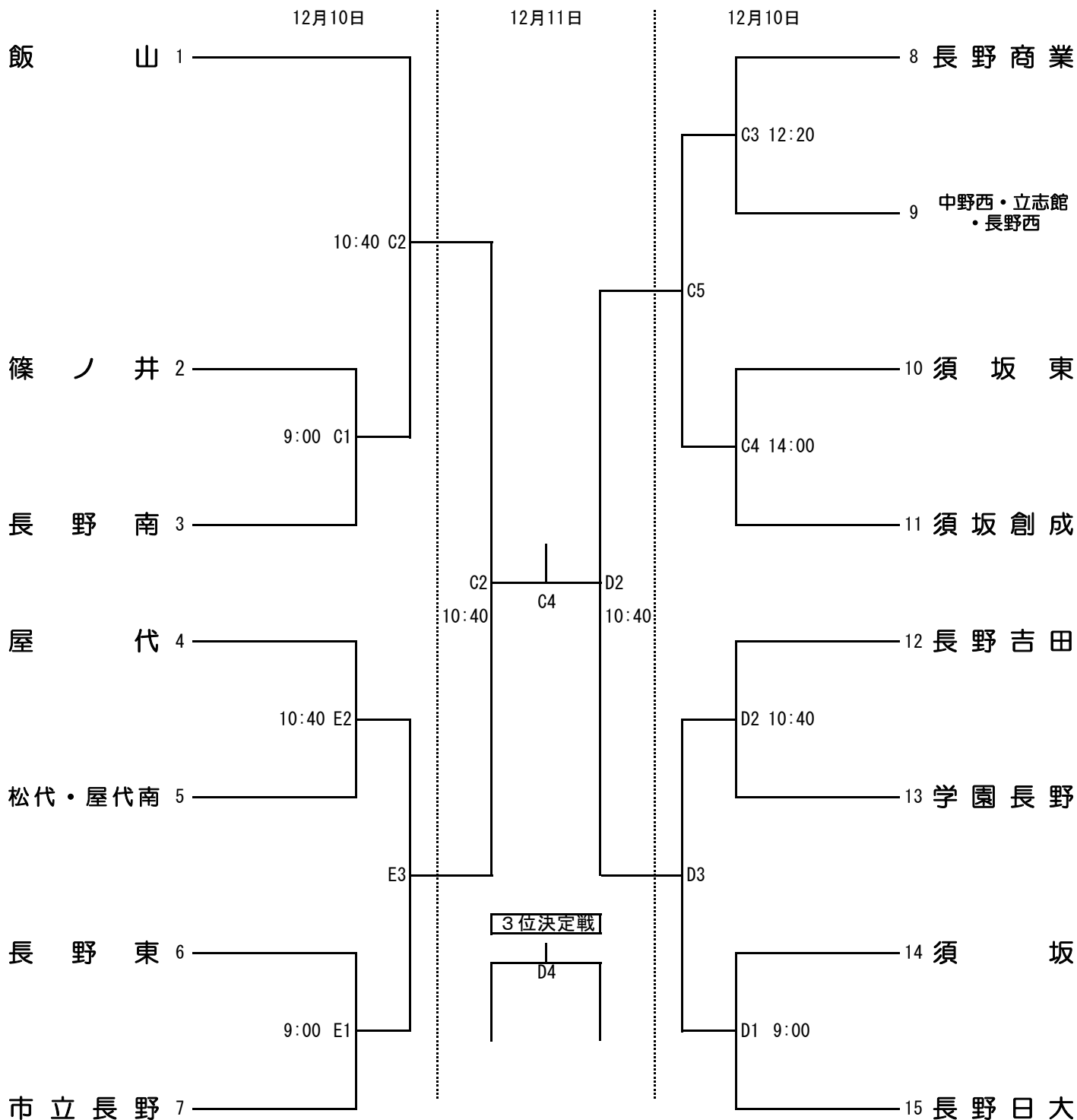

【順位】

第1位	
第2位	
第3位	
第4位	
第5位	
第6位	
第7位	
第8位	

【順位決定戦】(12月11日)

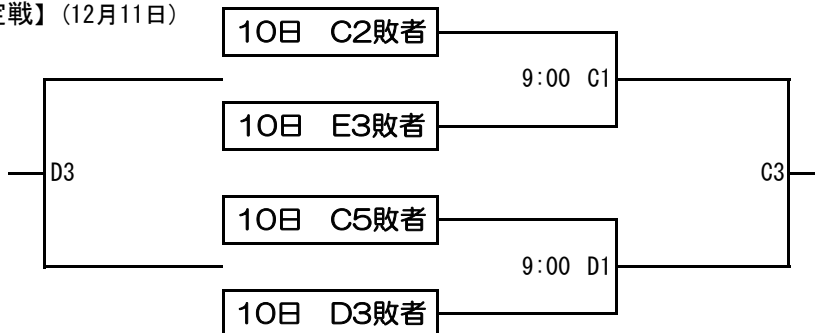

注意！

- 頭頸部や顔面に強い衝撃を受けた時は**
- ◇**安静にし、すぐに専門医の診察を！**
 - ◇**本人が「大丈夫」と言っても競技に復帰させない！**
- ※意識があっても生命にかかわる場合があります**

頭頸部外傷事故発生時の対応フローチャート

スポーツによる脳震盪は、意識障害や健忘がなく、頭痛や気分不良などだけのこともある。
後述「スポーツによる脳損傷を予防するための提言」より

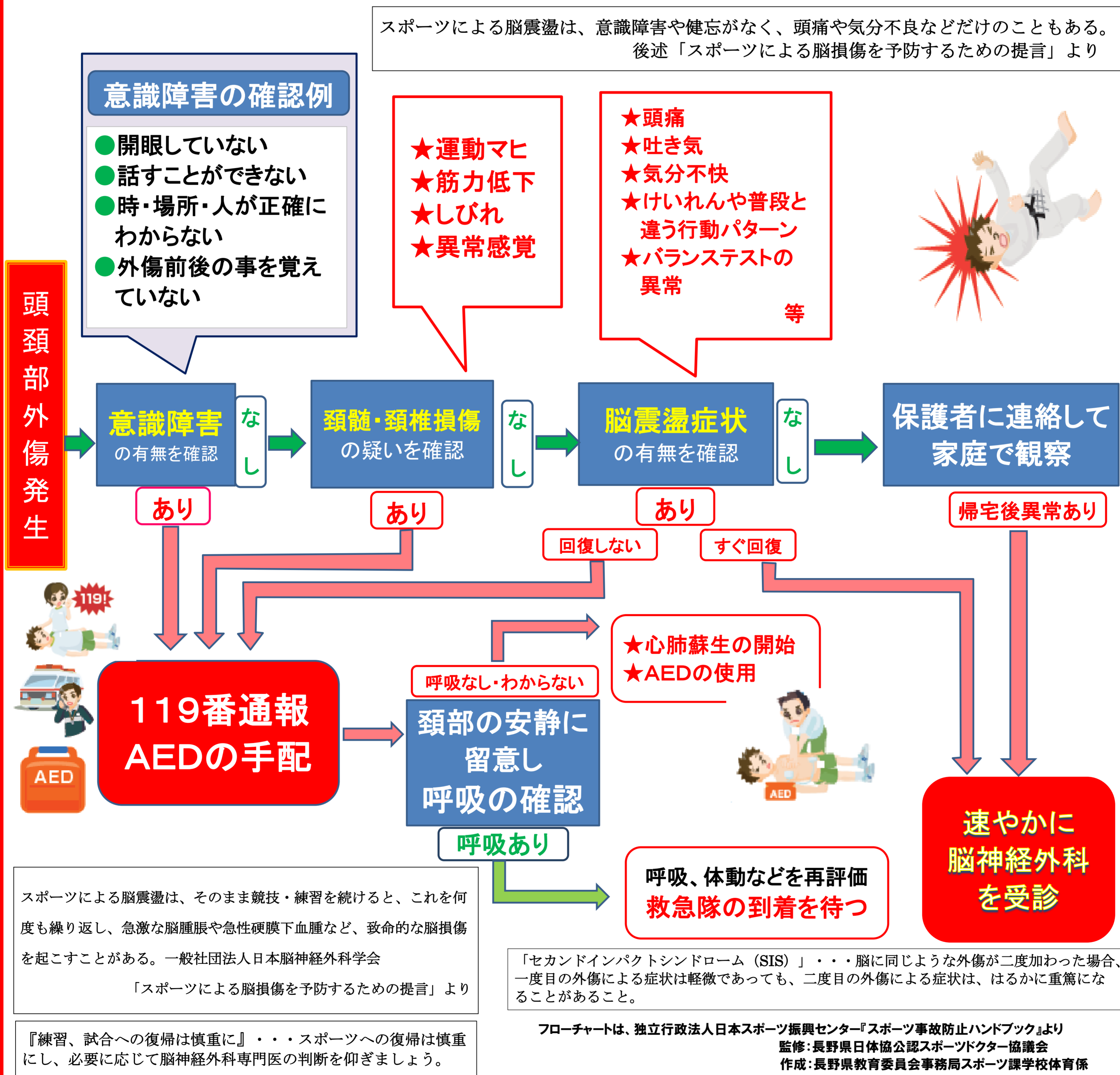

**「あたま」や「かお」をつよくぶつけたときには、
すぐに先生につたえよう！
むりをしてうごかずに、そのばで休んでいよう！**