

令和5年度

長野県高等学校新人体育大会 テニス競技北信大会

第46回全国選抜高校テニス大会長野県北信予選

チャレンジング



北信高校新人大会

挑戦的に・意欲的に・やりがいを求めよう

主催	北信高等学校体育連盟 長野県高等学校体育連盟 長野県教育委員会	
主管	北信高体連テニス専門部 長野県高体連テニス専門部	
期日	令和5年 9月2日(土)・3日(日)[予備日9月4日(月)]	
会場	南長野運動公園テニスコート	
日程	9月 2日(土)	9月 3日(日)
公式練習	7時40分～	7時40分～
監督者会議	8時10分～	8時10分～
開会式	8時45分～	
試合開始	9時10分～	8時40分～

大会役員

大会長 小金 典子(長野西校長) 会場長 堀内 和徳(長野南校長)

副大会長 藤田 洋子(下高井農林校長) 田島 康彦(北部校長)

新津志保美(篠ノ井校長)

大会委員長 朝田 将幸(長野西)

大会副委員長 山口武(長野) 進行委員長 上野修(長野西)
審判委員長 赤塩仁(長野吉田) 救護委員長 中川直昭(篠ノ井)
記録委員長 稲葉廣文(更級農業) 広報委員長 藤田岳秀(長野日大)

大会実施要項

1、競技方法

- ① 選手はシングルスの実力順位で7人～9人を登録する。(4人以上で出場を認める。但しS3、D2の順序で不戦敗となる)
- ② ダブルス2組・シングルス3人で1チームを編成し、勝敗を決定する。
- ③ ダブルスは9人の中から2組を自由につくり、ランキングの和の小さい方の組をダブルスNo.1とし、大きい方の組をダブルスNo.2とする。但し、和が同一の場合は、ランキング上位の選手のいる組をダブルスNo.1とする。ダブルスNo.1同士、No.2同士が試合を行う。
- ④ シングルスは残りの3～5人中のうち、どの3人が出場してもよいが、登録順位に従ってNo.1・No.2・No.3を決め、No.1同士、No.2同士、No.3同士が試合を行う。
- ⑤ ダブルス、シングルスを同一選手が兼ねることはできない。
- ⑥ 1セットマッチとし、6-6でタイブレークスコアリング方式を行う。
- ⑦ 初戦の試合のみ5ポイントすべて行う。(ただし、6名以下のチームは同一選手の試合は1試合までとする)以後勝敗が決まり次第ポイント打ち切りとする。

*使用球 Wilson US Open Extra Dutyとし本部で用意する。

*試合前練習はサービス(右2・左2)のみ認める。

*ボールパーソンは自校の選手の出場するシングルスのみ1人置いてもよい。

*2位決定戦、3位決定戦、5位決定戦、7位決定戦、9位以下の順位決定戦を行う。なお、各決定戦2日目に行う予定です。

*第1ゲーム後のリストを認める。

*その他は日本テニス協会のテニスルールブックに従う。

2、審判

審判(SCU)は参加校で協力して行う。

3、表彰

団体戦3位まで表彰状を与える。

4、その他

- (1) 選手、SCU、ボールパーソンとも服装はゲームシャツとする。茶髪、ピアスなどは禁止とする。出場停止もありうる。
- (2) 天候に不測の事態が生じたときは競技方法など監督者会議で決定する。
- (3) 弁当などのゴミは必ず各自で持ち帰ること。(各学校でゴミ袋持参)
- (4) 水分補給するなど、熱中症対策に十分注意すること。

*長野県大会 9月16日(土)・17日(日)、予備日18日(火)

松本市浅間温泉テニスコート

団体戦 **男女各5チームが権利を得る**

(出場資格を得たチームは参加料1000円(1人)を添えて申し込む)

令和5年度 北信高等学校新人体育大会テニス競技会
兼 全国選抜高校テニス大会長野県北信予選大会

令和5年9月2日(土)・3日(日)
南長野運動公園テニスコート

男子

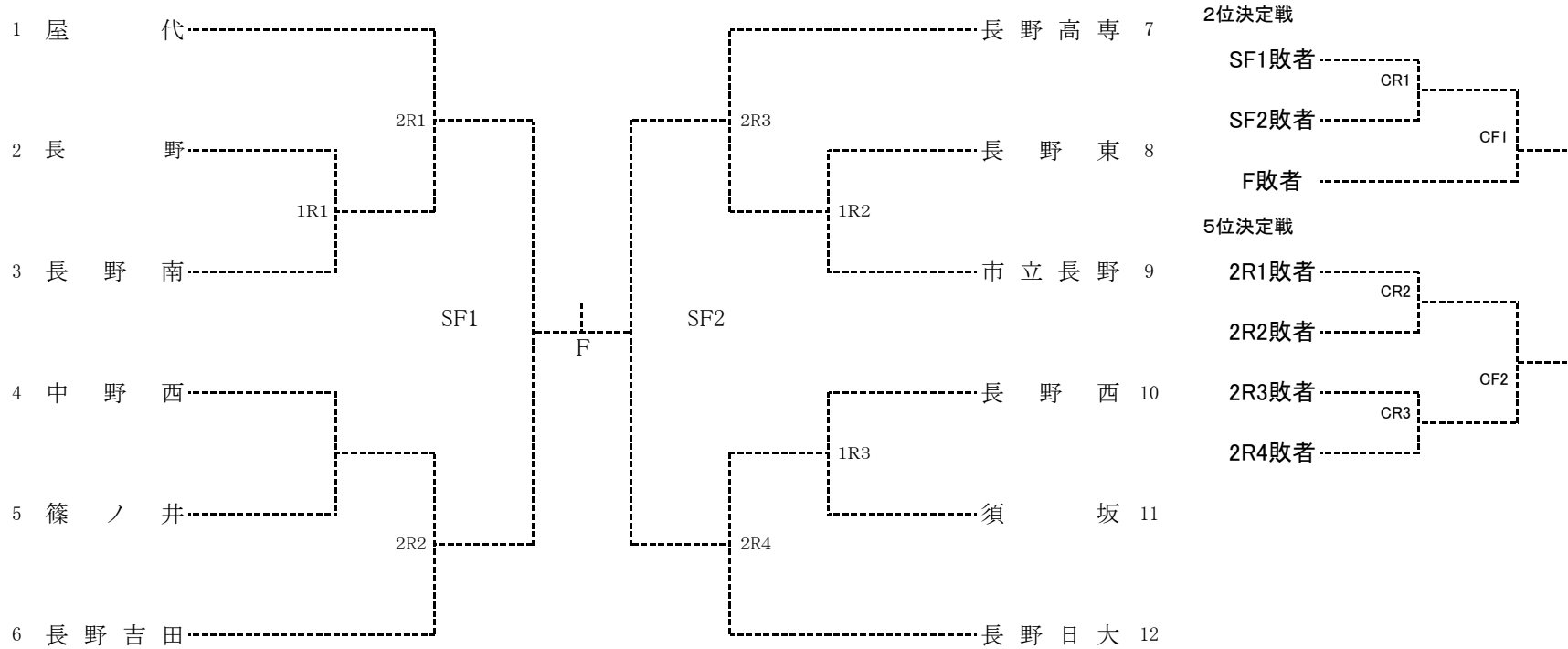

	学校名	監督	1	2	3	4	5	6	7	8	9
1	屋 代	宮田 雄	中村 文哉②	丸田 翼②	高野 叶翔②	山浦 遥人②	加藤 士郎②	松井 隆晟①	酒井 優希①	北澤 柁平②	茂手木 笙馬②
2	長 野	井出 敏彦	金井 晴士②	桑原 大知②	石田 吏喜②	磯部 幸太郎③	橋本 麗生②	山崎 大馳③	坂爪 優太③	木村 咲太③	西村 奏人③
3	長 野 南	塚田 喜幸	飯島 義道②	内山 陽介②	徳武 斗真①	中島 雄星②	中澤 樹平①	丸田 皓希①	関 奏佑②	新井 颯②	臼田 燎央①
4	中 野 西	江川 詩織	内田 咲成②	池田 陽智②	出川 峻②	市村 紘夢②	藤沢 凌平②	広瀬 実喜②	中山 結太①	小林 薫平②	鶴田 夏基①
5	篠 ノ 井	中川 直昭	鎌田 一希②	内山 亮②	大日野 七煌①	柳澤 奏翔①	柳澤 碧斗①	久保 匠②			
6	長 野 吉 田	西澤 郁夫	天野 圭太①	神方 奏來②	池田 誠②	佐藤 練②	河野 来珂②	西澤 広夢②	前島 駿翔①		
7	長 野 高 専	西村 治	菊池 龍成②	東 大智①	榛葉 凱土②	土屋 慧悟①	上東 丈太郎①	渡辺 友規②	岡田 直旺②		
8	長 野 東	横田 文彦	丸山 烈生②	松山 一聖②	青木 佑真①	岩本 晃太①	宮島 圭汰①	青山 大河①			
9	市 立 長 野	永池 航太郎	田中 翔②	檀原 悠希①	山本 太陽②	西川 哲也①	デビットソン 理央①	成田 船郎①	上村 海羽①	広瀬 玄弥①	
10	長 野 西	高橋 優祐	西澤 航②	櫻井 京介②	新谷 陽樹②	佐々木 祐大②	安藤 明希①	森田 陽登②	清水 佑①	渋谷 隼人①	久保村 優太①
11	須 坂	倉田 幸洋	加藤 雄志②	三井 獅道②	富沢 和貴②	小内 圭人①					
12	長 野 日 大	飛矢崎 真也	西窪 快①	牧野 凜之介②	柴本 翔伍②	吉池 飛鳥②	西村 英高①	黒岩 堯史①	中田 晃暉①	池田 匠①	鹿熊 奏太①

令和5年度 北信高等学校新人体育大会テニス競技会
兼 全国選抜高校テニス大会長野県北信予選大会

令和5年9月2日(土)・3日(日)
南長野運動公園テニスコート

女子

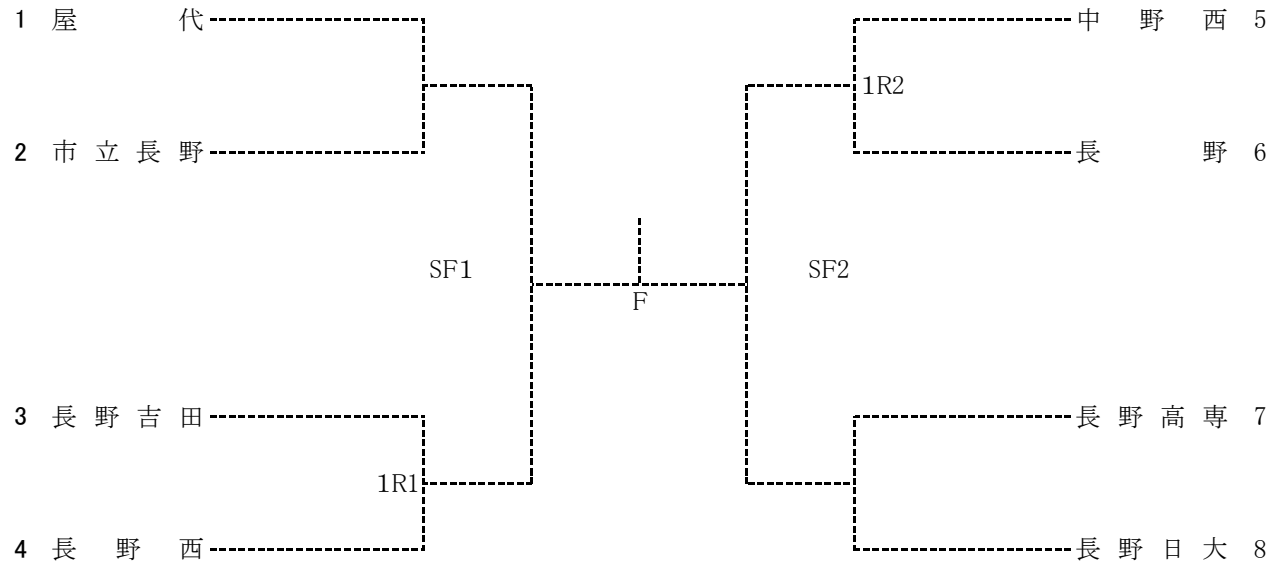

2位決定戦

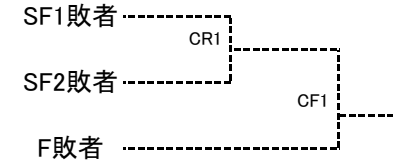

5位決定戦



	学校名	監督	1	2	3	4	5	6	7	8	9
1	屋代	中村浩一郎	櫻井 心遥①	杉浦 陽香①	高橋 美月①	北澤 葵①	山口 あおい②	松本 真侑①	山崎 結楓②	功刀 明音①	松本 有咲②
2	市立長野	佐藤 稜花	小山 菜優②	栗林 湊未②	池田 美結②	柳澤 結月①					
3	長野吉田	赤塩 仁	赤木 文香②	大屋 湊帆②	内川 奈歩①	伊部 史菜①	東海林 彩絵①	檀ノ原 明希①	小林 夏希②	立岩日香里①	
4	長野西	上野 修	堀田 千琴②	山口 明莉①	権田 琉衣②	牛澤 陽菜①	宮本 萌未①	横山 さくら①	小池 美桜①		
5	中野西	町田 健治	市川 真妃②	長谷川 果歩②	徳竹 結菜①	佐藤 花音①	栗林 亜夢①	徳竹 未羽①	渡邊 汐美①		
6	長野	山口 武	寺澤 帆乃佳②	荒井 秀美②	浴本 萌花②	木村 碧②	笹森 輝琉②	高橋 沙綾①	村上 和花①	倉田 紗都①	百瀬 ころろ①
7	長野高専	中村 尚誉	毛利 夏子②	峯村 莉央①	柴原 奈々①	小林 花颯①					
8	長野日大	藤田 岳秀	滝沢 雛音②	横川 紗也②	越 彩心②	上野 依咲②	成田 楼泉②	横山 美結②	新井 花菜①	中村 和奏①	宮尾 喜恵①

注意！

- 頭頸部や顔面に強い衝撃を受けた時は
- ◇安静にし、すぐに専門医の診察を！
- ◇本人が「大丈夫」と言っても競技に復帰させない！
- ※意識があっても生命にかかわる場合があります

頭頸部外傷事故発生時の対応フローチャート

スポーツによる脳震盪は、意識障害や健忘がなく、頭痛や気分不良などだけのこともある。
後述「スポーツによる脳損傷を予防するための提言」より

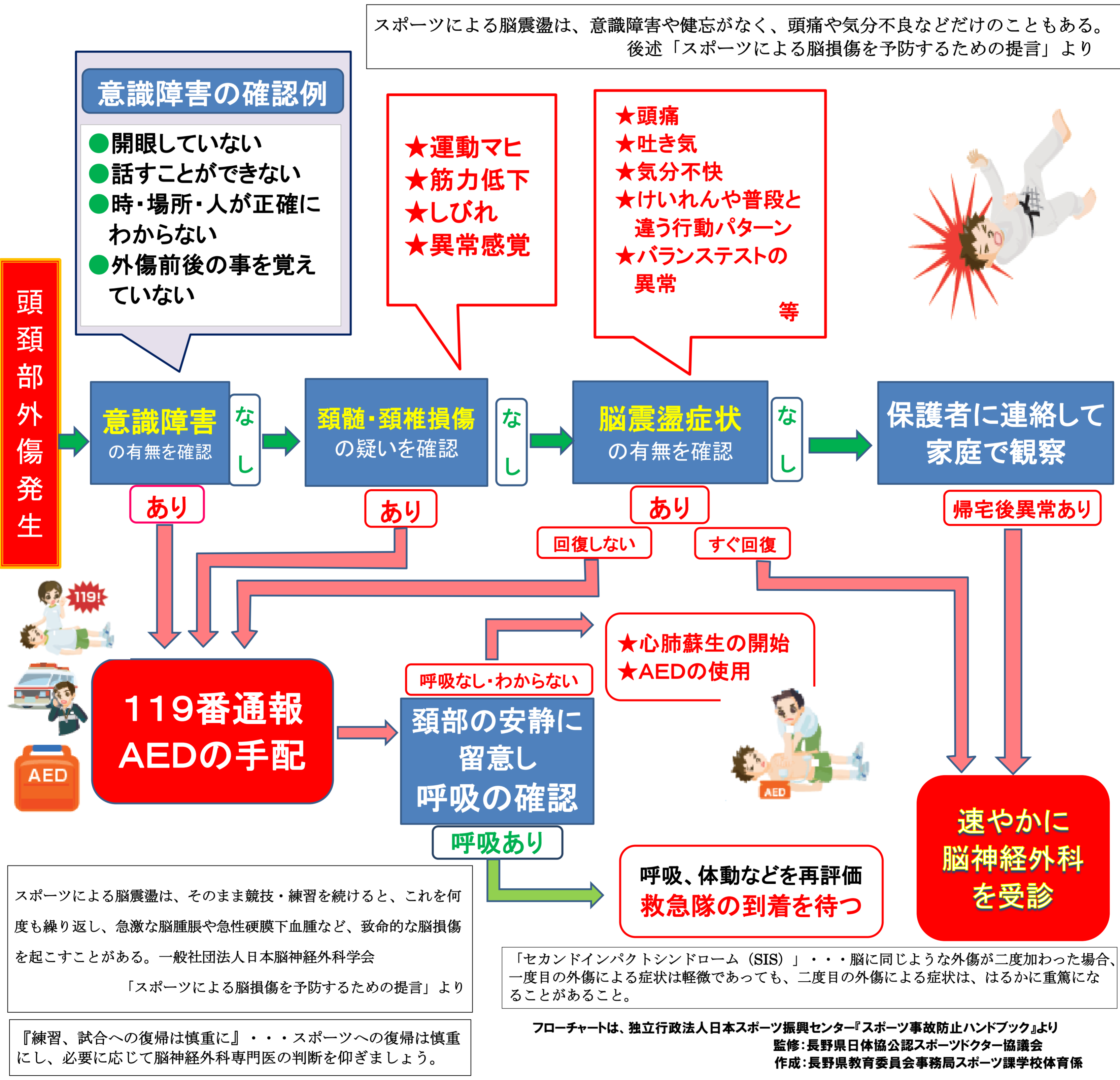

「あたま」や「かお」をつよくぶつけたときには、
すぐに先生につたえよう！
むりをしてうごかずに、そのばで休んでいよう！