

令和6年度

長野県高等学校新人体育大会 テニス競技北信大会

第47回全国選抜高校テニス大会長野県北信予選

チャレンジング



北信高校新人大会

挑戦的に・意欲的に・やりがいを求めよう

主催	北信高等学校体育連盟 長野県高等学校体育連盟 長野県教育委員会	
主管	北信高体連テニス専門部 長野県高体連テニス専門部	
期日	令和6年9月7日(土)・8日(日) [予備日9月9日(月)]	
会場	南長野運動公園テニスコート	
日程	9月7日(土)	9月8日(日)
公式練習	7時40分～	7時40分～
監督者会議	8時10分～	8時10分～
開会式	8時45分～	
試合開始	9時10分～	8時40分～

大会役員

大会長	小金 典子 (長野西校長)	会場長	堀内 和徳 (中野西校長)
副大会長	藤田 洋子 (下高井農林校長)		南山 清高 (北部校長)
	向井 健太郎 (松代校長)		

大会委員長 朝田 将幸(長野西) 総務委員長 山口 武(長野)
審判委員長 赤塩 仁(長野吉田) 救護委員長 江川 詩織(中野西)
進行委員長 上野 修(長野西) 記録委員長 稲葉 廣文(更級農業)
広報委員長 中川 直昭(篠ノ井)

大会実施要項

1、競技方法

- ① 選手はシングルスの実力順位で7人～9人を登録する。(4人以上で出場を認める。但しS3、D2の順序で不戦敗となる)
- ② ダブルス2組・シングルス3人で1チームを編成し、勝敗を決定する。
- ③ ダブルスは9人の中から2組を自由につくり、ランキングの和の小さい方の組をダブルスNo.1とし、大きい方の組をダブルスNo.2とする。但し、和が同一の場合は、ランキング上位の選手がいる組をダブルスNo.1とする。ダブルスNo.1同士、No.2同士が試合を行う。
- ④ シングルスは残りの3～5人中のうち、どの3人が出場してもよいが、登録順位に従ってNo.1・No.2・No.3を決め、No.1同士、No.2同士、No.3同士が試合を行う。
- ⑤ ダブルス、シングルスを同一選手が兼ねることはできない。
- ⑥ 1セットマッチとし、6-6でタイブレークスコアリング方式を行う。
- ⑦ 初戦の試合のみ5ポイントすべて行う。(ただし、6名以下のチームは同一選手の試合は1試合までとする)以後勝敗が決まり次第ポイント打ち切りとする。
*使用球 Wilson US Open Extra Dutyとし本部で用意する。
*試合前練習はサービス(右2・左2)のみ認める。
*ボールパーソンは自校の選手の出場するシングルスのみ1人置いてよい。
*2位決定戦、3位決定戦、5位決定戦を行う。
*第1ゲーム後のリストを認める。
*その他は日本テニス協会のテニスルールブックに従う。

2、審判

審判(SCU)は参加校で協力して行う。

3、表彰

団体戦3位まで表彰状を与える。

4、その他

- (1) 選手、SCU、ボールパーソンとも服装はテニスウェアとする。
茶髪、ピアスなどは禁止とし、出場停止もありうる。
- (2) 天候や不測の事態が生じたときは競技方法など監督者会議で決定する。
- (3) 水分補給するなど、熱中症対策に十分注意すること。
- (4) 弁当などのゴミは必ず各自で持ち帰ること(各学校でゴミ袋を持参)。

*長野県大会 9月28日(土)・29日(日)、予備日30日(月)
松本市浅間温泉テニスコート

団体戦 **男女各5チームが権利を得る**

(出場資格を得たチームは参加料1000円(1人)を添えて申し込む)

令和6年度 北信高等学校新人体育大会テニス競技会
兼 全国選抜高校テニス大会長野県北信予選大会

令和6年9月7日(土)・8日(日)

南長野運動公園テニスコート

男子

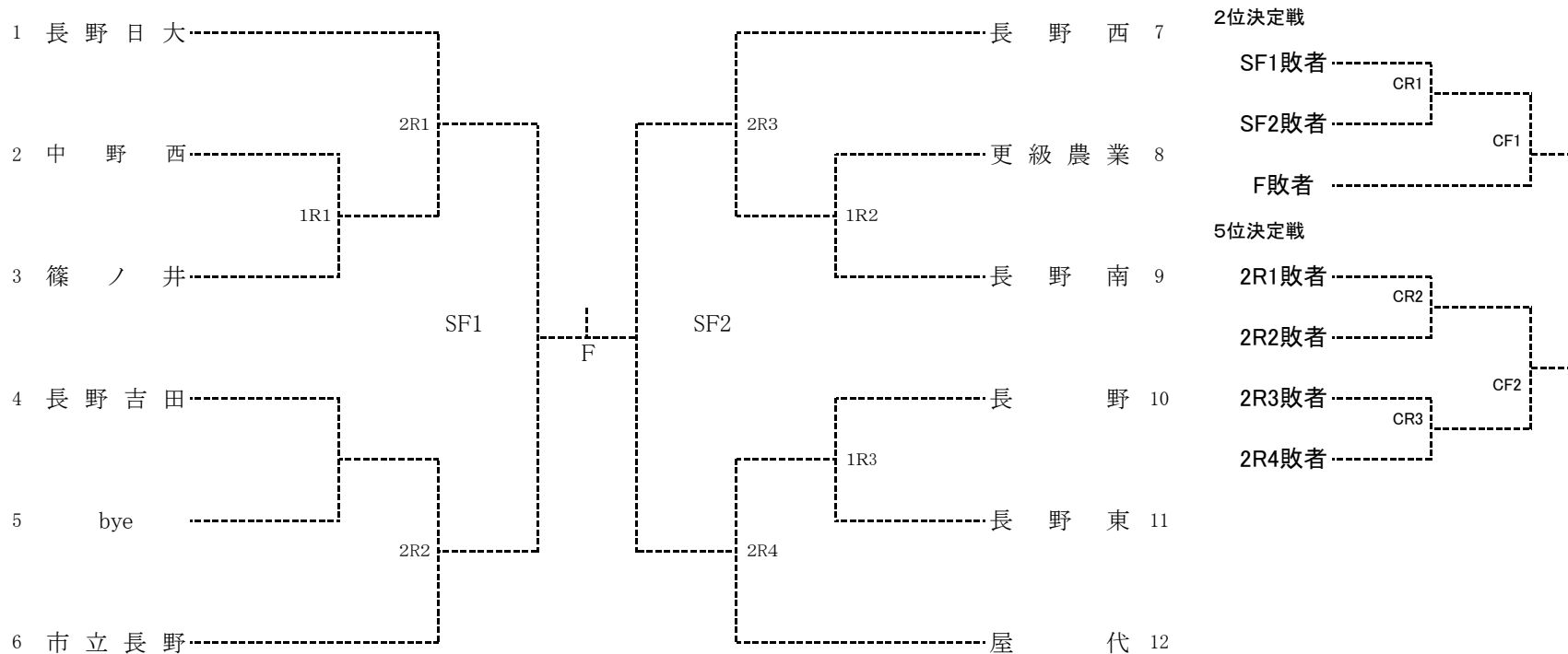

	学校名	監督	1	2	3	4	5	6	7	8	9
1	長野日大	遠藤 康平	松岡 拓夢①	西窪 快②	遠藤 雅治②	島田 竜弥①	黒岩 堯史②	西村 英高②	鹿熊 奏太②	池田 匠②	中澤 唯人①
2	中野西	横田 文彦	中山 結太②	阿部 日向我②	鶴田 夏基②	遠藤 駿介②	黒岩 維②				
3	篠ノ井	中川 直昭	大日野 七煌②	柳澤 奏翔②	柳澤 碧斗②	近藤 琉斗②					
4	長野吉田	赤塩 仁	天野 圭太②	町田 航太郎②	前島 駿翔②	松田 隆臣②	西山 樹②	松林 奏和①	丸山 陸①	早津 拓望①	西澤 奨真①
6	市立長野	丸山 みずき	西澤 幸村①	西川 裕希①	デビットソン 理央②	小林 良輔①	檀原 悠希②	幾嶋 悠介①	西川 哲也②	伊東 翼①	三井 亮佑①
7	長野西	上野 修	伊東 直仁①	塩野 誠太②	安藤 明希②	渡邊 旬①	洪坂 隼人②	田中 凌太②	清水 佑②	久保村 優太②	小林 海舞②
8	更級農業	稲葉 廣文	宮原 樹①	越川 巧登①	児玉 海翔②	小池 玄馬①					
9	長野南	塚田 喜幸	徳武 斗真②	中澤 樹平②	丸田 皓希②	臼田 燎央②	唐木 蒼矢①	亙 康太①	唐澤 隆真①		
10	長野	井出 敏彦	山崎 大馳②	櫻井 瑞希①	磯部 幸太郎②	木村 咲太②	杉田 紘昌②	寺島 諒祐②	古澤 哲彦①	高橋 聡大②	西村 奏人②
11	長野東	中村 弘子	白土 大夢①	青木 佑真②	岩本 晃太②	青山 大河②	宮島 圭汰②				
12	屋代	塩原 啓佑	丸田 倭士朗①	酒井 優希②	松井 隆晟②	八木澤 駿①	山本 晃己②	中澤 勇陽②	柏木 志穂①	今吉 陽紀②	松橋 新①

令和6年度 北信高等学校新人体育大会テニス競技会
兼 全国選抜高校テニス大会長野県北信予選大会

令和6年9月7日(土)・8日(日)
南長野運動公園テニスコート

女子

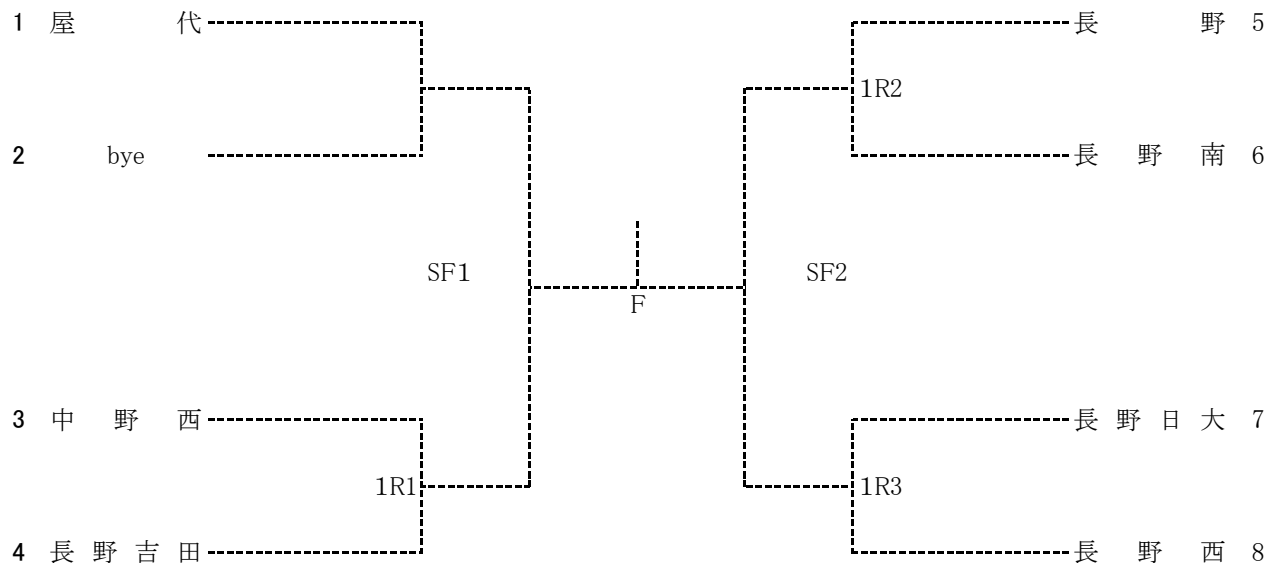

	学校名	監督	1	2	3	4	5	6	7	8	9
1	屋代	中村 浩一郎	櫻井 心遥②	北澤 葵②	杉浦 陽香②	高橋 美月②	永井 結衣①	内山 莉緒①	竹内 瑠那①	松本 真侑②	松本 七海①
3	中野西	江川 詩織	養田 もえ①	佐藤 花音②	栗林 亜夢②	徳竹 未羽②	渡邊 汐美②	徳竹 結菜②	横山 琴美①	山崎 日葵①	
4	長野吉田	久保田 真理	山口 奈々①	徳原 彩那①	東海林 彩絵②	立岩 日香里②	峯村 紗映①	伊部 史菜②	壇ノ原 明希②	中澤 ののみ①	
5	長野	山口 武	高橋 沙綾②	宮下 真綺①	村上 和花②	百瀬 こころ②	小松 美月①	草間 恵①	青木 優月①	一由 和紗①	
6	長野南	塩沢 洋平	富澤 香音①	石井 綺音①	荒井 夏美①	曾根川 仁那①	島田 幸歩①				
7	長野日大	松本 樹	長田 彩七①	新井 花菜②	中村 和奏②	松崎 天菜里②	岩嶋 莉子①				
8	長野西	高橋 優祐	山口 明莉②	宮本 萌未②	清水 保奈実①	牛澤 陽菜②	西川 七瑚①	磯貝 明里①	小澤 莉乃①	平林 環奈①	笠原 唯花①

注意!

- 頭頸部や顔面に強い衝撃を受けた時は
- ◇安静にし、すぐに専門医の診察を!
- ◇本人が「大丈夫」と言っても競技に復帰させない!
- ※意識があっても生命にかかわる場合があります

頭頸部外傷発生時の対応フローチャート

スポーツによる脳震盪は、意識障害や健忘がなく、頭痛や気分不良などだけのこともある。
後述「スポーツによる脳損傷を予防するための提言」より

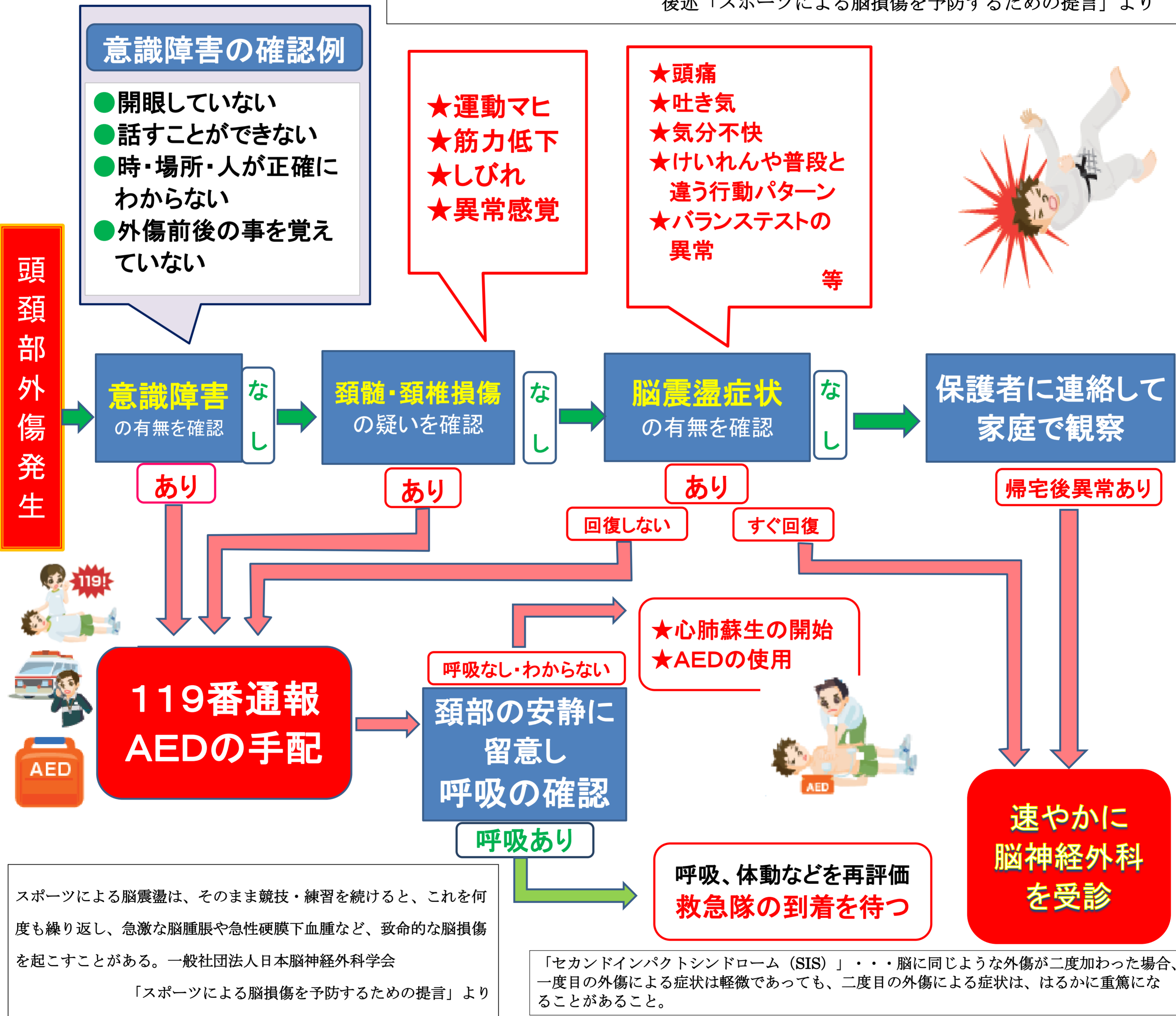

スポーツによる脳震盪は、そのまま競技・練習を続けると、これを何度も繰り返し、急激な脳腫脹や急性硬膜下血腫など、致命的な脳損傷を起こすことがある。一般社団法人日本脳神経外科学会
「スポーツによる脳損傷を予防するための提言」より

「セカンドインパクトシンドローム (SIS)」・・・脳に同じような外傷が二度加わった場合、一度目の外傷による症状は軽微であっても、二度目の外傷による症状は、はるかに重篤になることがあること。

『練習、試合への復帰は慎重に』・・・スポーツへの復帰は慎重にし、必要に応じて脳神経外科専門医の判断を仰ぎましょう。
フローチャートは、独立行政法人日本スポーツ振興センター『スポーツ事故防止ハンドブック』より
監修:長野県日体協公認スポーツドクター協議会
作成:長野県教育委員会事務局スポーツ課学校体育係

「あたま」や「かお」をつよくぶつけたときには、
すぐに先生につたえよう!
むりをしてうごかずに、そのばで休んでいよう!